



AiKON
DISTRIBUTION

Gwarancja
ALIPLAST

GWARANCJA AIKON DISTRIBUTION NA PROFIL ALIPLAST

WARUNKI GWARANCJI

1. Aikon Distribution Bieg Żmuda sp. k. ul. Łagiewnicka 25, 41-902 Bytom, Polska zwanej dalej Aikon udziela w gwarancji handlowej zwana dalej „**gwarancja**” - na stolarkę z profili aluminiowych, na zasadach i w terminach przewidzianych w niniejszym dokumencie. Bieg terminu gwarancji rozpoczyna się z dniem wydania zakupionego towaru.
2. Okres gwarancji wynosi:
 - a) W przypadku stolarki aluminiowej
 - 3 lata dla całej produkowanej stolarki
 - 3 lata dla stolarki przeciwpożarowej
 - 5 lat na szyby ppoż.
 - b) W przypadku wyposażenia dodatkowego stolarki aluminiowej, tj. pochwyty, klamek, elektrozamków, zamków, zawiasów, samozamykaczy, otwieraczy do naświetli, nawiewników oraz towarów handlowych (np. parapet) – 1 rok.
 - c) W przypadku szyb zespolonych:
 - 5 lat - na szczelność pakietów szyb zespolonych (w tym okresie w przestrzeni międzyszybowej ograniczonej profilem dystansowym nie wystąpi wyroszenie pary wodnej); z gwarancji wyłączone są zespolenia ze szkłem ornamentowym i piaskowanym oraz szyby o kształtach innych niż prostokątne, np. koła, łuki, skosy
 - 1 rok - na stwierdzenie wad wewnątrz pakietu szybowego: zabrudzenia, zarysowania.
 - d) Okres gwarancja dla dostawy zastępczej (tj. nowego wyrobu dostarczonego w zastępstwie wadliwego) wynosi 1 rok, jednak nie mniej niż pozostały pierwotny okres gwarancji dla wyrobu wadliwego.
3. W czasie trwania gwarancji, Aikon zobowiązuje się usuwać ewentualne wady ujawnione w sprzedanym produkcie, jeżeli te wady powstały na etapie produkcji lub dostawy lub zostały ujawnione w trakcie montażu, według własnego uznania i własnego wyboru sposobu spełnienia tego zobowiązania: poprzez dostarczenie części niezbędnych do usunięcia wady rzeczy lub wymianę na nową rzecz bez wad. Aikon nie ponosi kosztów innych napraw poza w/w wadami rzeczy, tj. gwarancja nie obejmuje zużycia rzeczy czy materiałów w wyniku ich eksploatacji.
4. W celu prawidłowego zgłoszenia gwarancyjnego, Kupujący zobowiązany jest przesłać do Aikon kompletną dokumentację fotograficzną uszkodzonej rzeczy, pozwalającą na stwierdzenie wady wraz z jej szczegółowym opisem, numerem zamówienia, datą dostarczenia produktu oraz opisem sytuacji dostrzeżenia usterki. Zgłoszenie należy przesłać niezwłocznie po ujawnieniu wady na adres e-mail opiekuna handlowego.
5. Aikon dokona analizy zgłoszenia i materiału przesłanego do weryfikacji. W przypadku pozytywnego rozpatrzenia gwarancyjnego (reklamacji), podejmie działania według uznania, polegające na dostarczeniu do miejsca wydania rzeczy – Kupującemu wszelkich koniecznych części i elementów, które pozwolą na usunięcie wady, albo wymianę rzeczy na nową.

6. Dostarczenie Kupującemu koniecznych części, elementów, które pozwolą na usunięcie wady odbędzie się na koszt Aikon. W przypadku wymiany rzeczy na nową, Kupujący zobowiązany jest na żądanie Aikon do zwrotu wadliwej rzeczy w ciągu 7 dni na adres magazynu firmy Aikon. Nową, wolną od wad rzecz Aikon dostarczy Kupującemu na swój koszt. Montaż nowych, dostarczonych części i elementów oraz nowego wyrobu w miejsce wadliwego następuje na koszt Kupującego.
7. Bez zwrotu reklamowanego produktu, pomimo wezwania ze strony Aikon, może skutkować wstrzymaniem procedury reklamacyjnej.
8. Kupujący traci uprawnienia z tytułu gwarancji, jeżeli w momencie dostawy nie sprawdził produktu pod względem
 - a) Ilościowym
 - b) Jakościowym
 - c) Oraz pod względem zgodności zamówienia z otrzymanym produktem, i przypadku, gdy wada wyszła na jaw w późniejszym okresie, Kupujący traci uprawnienia z tytułu gwarancji, jeżeli nie zawiadomił sprzedawcy niezwłocznie po jej stwierdzeniu.
9. Kupujący traci uprawnienia z tytułu gwarancji, jeżeli nie zastosował się w całości do instrukcji i zaleceń przekazanych przez Aikon, w szczególności w zakresie sposobu transportu, składowania, montażu, eksploatacji i konserwacji wyrobu.
10. W sprawach nieuregulowanych warunkami gwarancji, zastosowanie mają przepisy prawa polskiego.
11. Wady widoczne tkwiące w wyrobach w chwili zakupu powinny być reklamowane przed przystąpieniem do jakichkolwiek czynności montażowych. Reklamacje ilościowe, wymiarowe oraz funkcji muszą być zgłaszane przy odbiorze towaru pod rygorem utraty gwarancji. Aikon nie ponosi odpowiedzialności za utratę, uszkodzenie lub zniszczenie wyrobu wynikłe z przyczyn innych, niż wady w nim tkwiące.
12. Jeśli pomimo stwierdzenia wady klient zamontuje wadliwy wyrób, traci prawo do reklamowania wadliwego wyrobu oraz dochodzenia naprawy w zakresie wady jawnej, ujawnionej podczas odbioru dostawy.
13. Gwarancja nie obejmuje szkód powstałych w wyniku:
 - a) transportu i przechowywania wyrobów przez Kupującego w pozycji innej niż wymagana (pozycja pionowa z 5° pochyleniem),
 - b) składowania wyrobów w folii ochronnej stretch po wydaniu z magazynu Aikon
 - c) montażu stolarki wykonanego lub zleconego przez Kupującego, niezgodnego z instrukcją montażu lub zasadami sztuki budowlanej, lub nie przez wykwalifikowany personel
 - d) zmian konstrukcyjnych dokonanych przez Kupującego bez zgody Aikon
 - e) zastosowania wyrobu niezgodnie z przeznaczeniem
 - f) napraw wykonanych przez osoby nieupoważnione
 - g) niewłaściwego użytkowania, konserwacji i eksploatacji
 - h) stosowania czynników zewnętrznych takich, jak ogień, sole, ługi, kwasy i inne substancje zawierające chlor.
14. Gwarancji nie podlegają:
 - a) Uszkodzenia mechaniczne zarówno szyb, jak i samej stolarki, tj. pęknięcia powstałe w trakcie eksploatacji
 - b) Wady szyb dopuszczone przez normę krajową lub aprobatę europejską odnośnie szyb zespolonych
 - c) Uszkodzenia stolarki wynikające z błędów konstrukcyjnych budynków i system wentylacji
 - d) Wyroby i towary przecenione
 - e) Pęknięcia termiczne szkła niehartowanego, spowodowane zmianą absorpcji cieplnej szyby, spowodowanej roletami, sitodrukami, oklejaniem, plakatowaniem, przesłanianiem szkła itp.
15. Konstrukcje nietypowe takie jak: łuki, koła, trapezy, trójkąty itp. należą do rozwiązań niestystemowych i podlegają innym warunkom gwarancji.

W procesie gięcia mogą powstać następujące uchybienia, które nie stanowią podstawy do złożenia przez klienta reklamacji:

- a) odkształcenia i odchyłki od wymiarów nominalnych,
- b) szczeliny między łączeniami profili prostych i giętych,
- c) listwy szklące mogą wymagać łączeń (listwa w kilku odcinkach), a kąt ich gięcia może się różnić od kąta gięcia konstrukcji
- d) okucia mogą nie funkcjonować prawidłowo

TRANSPORT I SKŁADOWANIE

Okna i drzwi należy transportować i składować jedynie w pozycji pionowej (pochylenie 5°). Okna należy składować do czasu montażu w miejscu nienarażonym na bezpośrednie działanie promieni słonecznych oraz kontakt z gorącymi przedmiotami, środkami impregnacyjnymi, klejami, farbami i rozpuszczalnikami. Okna należy magazynować bez folii stretch.

MONTAŻ

1. Montaż winien być wykonany przez specjalistyczne firmy (posiadające wiedzę i doświadczenie w zakresie montażu stolarki budowlanej), zgodnie z projektem budowlanym oraz zaleceniami dostawców systemów do jej produkcji i montażu.
2. Prawidłowy montaż stolarki winien spełnić następujące funkcje:
 - przeniesienie obciążeń na ściany budynku wynikających z ciężaru własnego, siły wiatru, różnicy temperatur, zapewnienie szczelności oraz optymalnej izolacji cieplnej i akustycznej
 - prawidłową dyfuzję pary wodnej
 - zapewnienie właściwej izolacji od warunków atmosferycznych.
3. Wymiar i położenie konstrukcji stolarki względem ściany powinno wynikać z dokumentacji technicznej budynku lub być uzgodnione z przedstawicielem inwestora.

Typowa dokumentacja techniczna przewiduje pozostawienie minimalnych szczelin (dylatacji) zgodnie z poniższą tabelą:

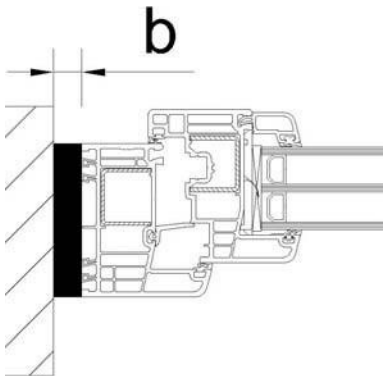
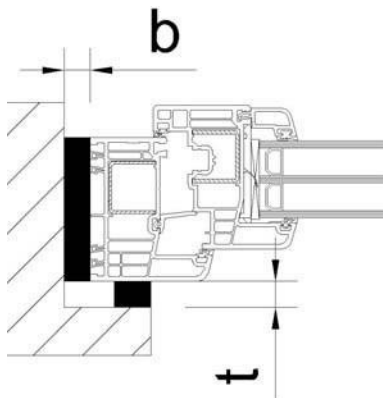
							
	b [mm] pianka (taśma rozprężna)				t [mm] pianka (taśma rozprężna)		
Rodzaj profilu / długość elementów [m]	do 1,5	do 2,5	do 3,5	do 4,5	do 2,5	do 3,5	do 4,5

Aluminiowe (ciemne)	10 (8)	10 (8)	15 (10)	20 (10)	10 (8)	10 (8)	15 (8)
Aluminiowe (jasne)	10 (8)	15 (8)	20 (10)	25 (10)	10 (8)	10 (8)	15 (8)

Maksymalne wymiary szczeliny (dylatacji) nie powinny przekraczać 30 mm przy zastosowaniu pianek jednoskładnikowych i 40 mm przy zastosowaniu taśm rozprężnych.

- Okna montuje się po odpowiednim przygotowaniu otworu okiennego, po usunięciu nacieków zaprawy, betonu itp., a następnie zdjęciu skrzydeł okiennych.
- Ramę okna wstawia się w otwór ściany, zachowując szczeliny zgodnie z pkt. 3 stosując podkładki podporowe i kliny dystansowe. Podkładki i kliny muszą być wykonane z impregnowanego, twardego drewna, tworzywa sztucznego lub podobnego materiału. Po zamontowaniu ramy należy pozostawić niezbędną ilość podkładek podporowych oraz usunąć wszystkie kliny dystansowe.

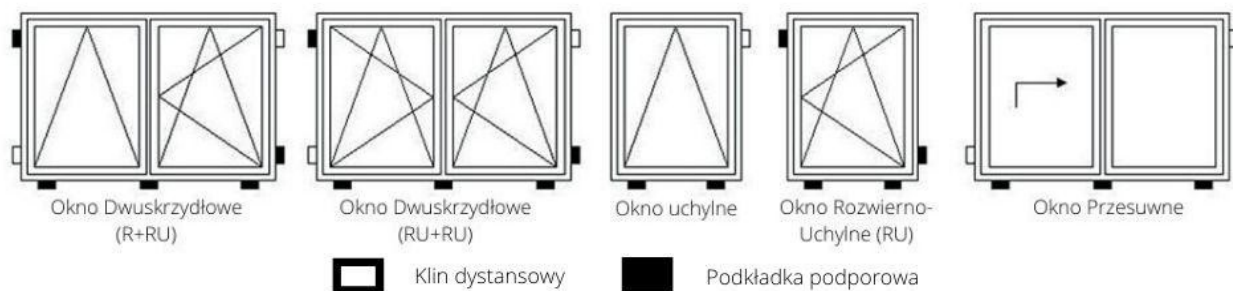

- Dopuszczalne odchyłki od pionu i poziomu ustawienia stolarki nie mogą przekraczać 0,15% (1,5mm odchyłki na 1 metr długości elementu).
- Do mocowania ramy w ścianie budynku/elewacji stosuje się łączniki montażowe (kołki rozporowe/dyble, kotwy, śruby, wkręty) lub kompletne elementy systemów montażowych. Dobór łączników winien być dostosowany do wielkości i rodzaju konstrukcji stolarki oraz uzależniony od rodzaju materiału użytego do budowy ściany. Konstrukcje nietypowe, okna kolorowe, drzwi wejściowe, drzwi przesuwne, HS, drzwi harmonijkowe, okna łukowe zaleca się mocować na dyblach.

WYMAGANY ROZSTAW ELEMENTÓW MOCUJĄCYCH DLA OKIEN

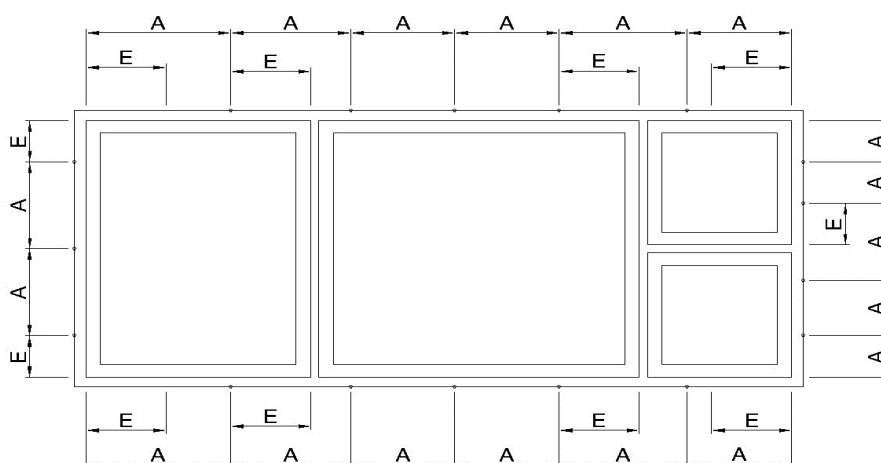

- A** - Odstęp mocowań max 700 mm dla okien białych i kolorowych
E - Odstęp mocowań od wewnętrznego narożnika ramy dla okien białych 150 mm
E - Odstęp mocowań od wewnętrznego narożnika ramy dla okien kolorowych 250 mm

8. Szczeliny montażowe winny być wypełnione właściwym materiałem izolacyjnym, zgodnie z zaleceniem producenta tych wyrobów. Zaleca się, aby system uszczelnienia stolarki na jej obwodzie składał się z następujących warstw:
- wewnętrzna - wykonana z materiałów paroszczelnych (taśmy i folie paroszczelne, silikon)
 - środkowa - wykonana z materiałów zapewniających szczelność oraz izolację termiczną i akustyczną (pianka poliuretanowa, materiały mineralne, impregnowane taśmy uszczelniające)
 - zewnętrzna - wykonana z materiałów paroprzepuszczalnych (taśmy i folie paroprzepuszczalne).

Aby nie dopuścić do odkształcenia ramy ościeżnicy, wtryskiwania pianki należy dokonywać przy założonych skrzydłach. Należy przestrzegać zasady „szczelniej po stronie wewnętrznej połączenia okna ze ścianą, niż po stronie zewnętrznej”.

9. Zaleca się montaż parapetów zewnętrznych bezpośrednio do listwy podparapetowej. W przypadku braku możliwości zamontowania parapetów zewnętrznych do listwy podparapetowej należy zamontować parapety nie zasłaniając otworów odpływowych. Połączenia parapetów w miejscach narażonych na działanie wody opadowej uszczelnić taśmą butylową i silikonem.
10. Po zamontowaniu skrzydeł można, jeżeli zachodzi konieczność, dokonać ich regulacji. Zawiasy skrzydła mają możliwość regulacji we wszystkich płaszczyznach. Zapewnia to centryczne położenie skrzydła oraz lekkie zamykanie.
11. Folię ochronną ze stolarki należy zerwać dopiero po zakończeniu wszelkich robót tynkarskich i malarskich, nie później jednak niż przed upływem 2 m-cy od dnia wykonania montażu. Po zerwaniu folii ochronnych można założyć osłonki na kanały odwadniające, zawiasy i przykręcić klamki. Podczas montażu należy zwrócić uwagę, aby otwory odwadniające nie zostały zasłonięte parapetem lub w przypadku drzwi balkonowych, warstwą posadzki.

Przedstawione rozwiązanie ma zastosowanie do większości typowych przypadków montażu. Ponieważ istnieje wiele konstrukcji ścian, jak również różne są oczekiwania architektów, zaleca się konsultowanie sposobu montażu z przedstawicielem inwestora. Zalecenia producentów stosowanych materiałów mocujących i uszczelniających są traktowane priorytetowo i przedkładają się nad zapisy niniejszej instrukcji montażu.

ZASADY EKSPLOATACJI I KONSERWACJI

1. Czyszczenie ram i skrzydeł (okna i drzwi)
Powierzchnie ram i skrzydeł należy myć miękką szmatką lub gąbką nasyoną łagodnymi płynnymi środkami czyszczącymi, nie zawierającymi proszku ściernego. Niedopuszczalne jest stosowanie agresywnych środków chemicznych za wyjątkiem benzyny ekstrakcyjnej (dotyczy powierzchni PVC).
Do mycia powierzchni ram i skrzydeł aluminiowych należy używać czystej wody z dodatkiem niewielkiej ilości neutralnych detergentów o temperaturze nie przekraczającej 25°C. Nie wolno stosować ściernych środków czyszczących. Nie wolno stosować organicznych rozpuszczalników zawierających estry, ketony, alkohole, estry glikoli, węglowodory chlorowane itp. oraz środków powierzchniowo czynnych mogących reagować z aluminium.
Nie wolno czyścić ram i skrzydeł ostrymi narzędziami, gdyż mogą one spowodować trwałe i nieusuwalne zarysowania.
2. Konserwacja uszczelek
Uszczelki należy przecierać smarem silikonowym lub wazeliną techniczną przynajmniej raz w roku.
3. Czyszczenie i wymiana szyb
Szyby należy myć powszechnie stosowanymi do tego celu środkami czyszczącymi nie zawierającymi amoniaku i innych substancji o charakterze agresywnym. W przypadku stolarki PVC zaleca się wykonanie szklenia przez fachowy personel, a przy samodzielnym wykonaniu zachowanie dużej ostrożności.
4. Konserwacja i regulacja okuć
Elementy okuć należy regularnie kontrolować pod względem czystości oraz stopnia zużycia. Przynajmniej raz do roku wszystkie elementy ruchome i miejsca współpracy elementów należy nasmarować olejem do konserwacji okuć (np. wazeliną techniczną). Stosowane środki pielęgnacyjno-czyszczące nie mogą naruszyć powłoki antykorozyjnej okuć. Prace montażowo-naprawcze powinien wykonywać wykwalifikowany personel.

Możliwości regulacji

Następujące nastawienia okuć powinny być wykonane tylko przez wyspecjalizowany zakład:

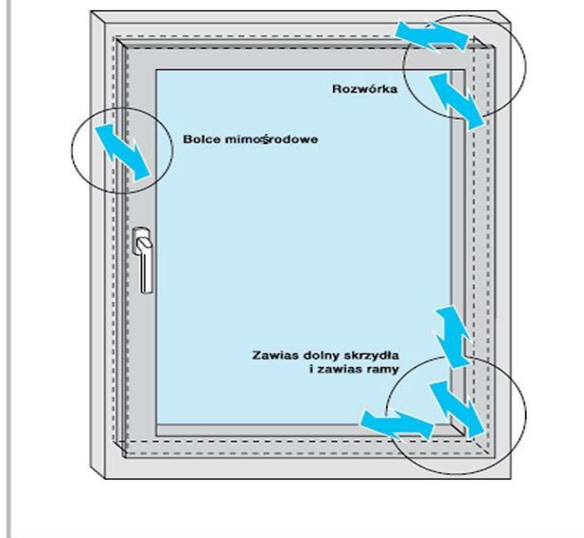

INSTRUKCJA KONSERWACJI

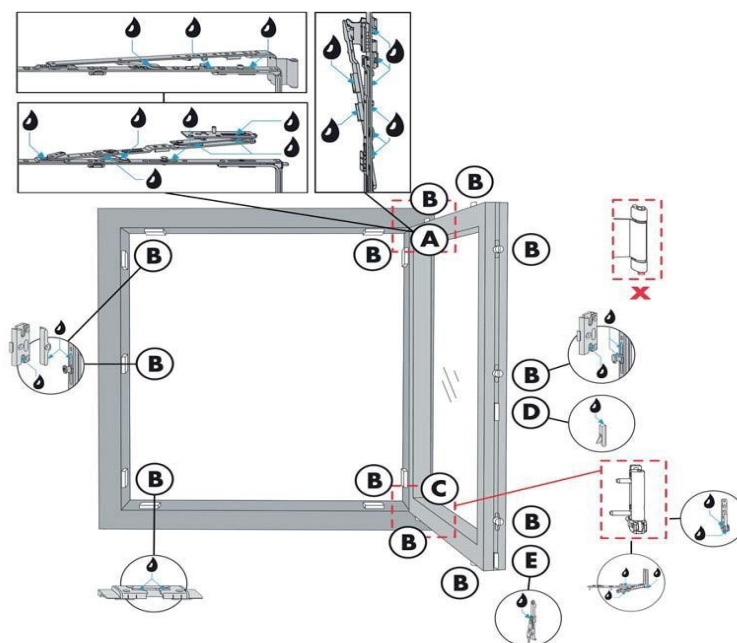

Nie zastosowanie się do zasad montażu, eksploatacji i konserwacji powoduje utratę gwarancji.

UWAGA!

Jeśli na Państwa nowych oknach pojawi się rosa, oznacza to, że są one zbyt szczelne. Powstający w pomieszczeniu mikroklimat powoduje „pocenie się” szyb, ram okiennych i pozostałych elementów okna. Jest to skutek skraplania się pary wodnej na ochłodzonych od zewnątrz powierzchniach. Regularne wietrzenie pomieszczenia eliminuje skraplanie się pary wodnej. Pomieszczenie należy wietrzyć krótko, ale intensywnie. Najlepiej otworzyć wszystkie okna, aby nastąpiła w pomieszczeniu całkowita wymiana powietrza. Wietrzenie należy oczywiście powtarzać według potrzeb. Uchylenie skrzydła okiennego na stałe jest często niewystarczające.



Nie należy obciążać skrzydła dodatkowym balastem



Nie należy wkładać żadnych przedmiotów pomiędzy skrzydło, a ościeżnicę



Przy domykaniu okna nie należy wkładać ręki pomiędzy skrzydło, a ościeżnicę



Podczas silnego wiatru nie należy pozostawiać otwartego okna

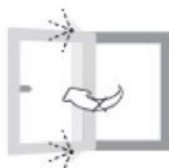

Nie należy dociskać skrzydła okna do ościeżnicy



ZAGROŻENIE WYPADNIĘCIA Z OKNA



Aikon Distribution Bieg Żmuda sp. k.

Ul. Łagiewnicka 25, 41-902 Bytom, Polska

NIP: PL6263015025 REGON: 243545582

www.aikondistribution.pl

Magazyn Aikon Distribution:

Ul. Kędzierzyńska 19A, 41-907 Bytom, Polska

Mag. D2